

Motobombas Serie "Amazon"

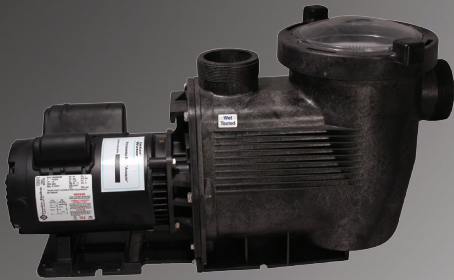

Motobomba Serie "Amazon"

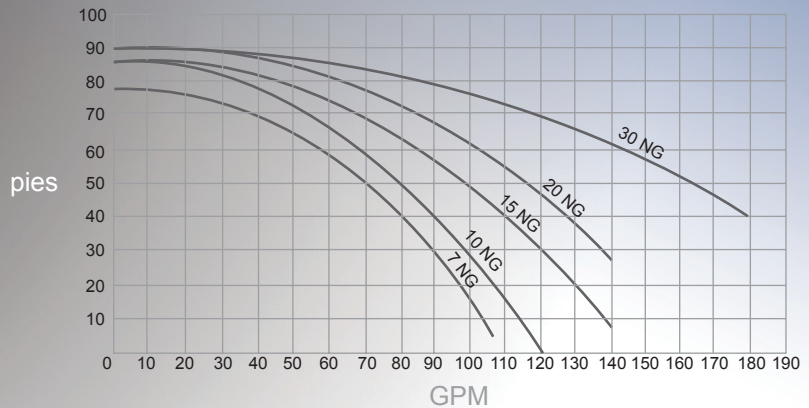

MODELO	CODIGO	H.P.	VOLTAJE	AMPS
7NG	1605-3072	3/4	230	5.6
10NG	1605-3102	1	230	7.8
15NG	1605-3152	1 1/2	230	9.5
20NG	1605-3202	2	230	12.2
30NG	1605-3302	3	230	13.0

Autocebantes, silenciosas, confiables, durables.
Succión/descarga 2 1/2"

- 2 años de garantía (en partes no eléctricas).

Las motobombas Serie "Amazon" han sido diseñadas para ofrecer una operación eficiente y poderosa. Su gran canasta es ideal para la recolección y retención de basuras. La Serie "Amazon" está provista con conexiones rápidas de 2 1/2". Está disponible con motor de 3 fases.

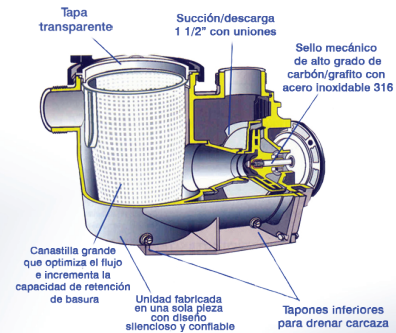
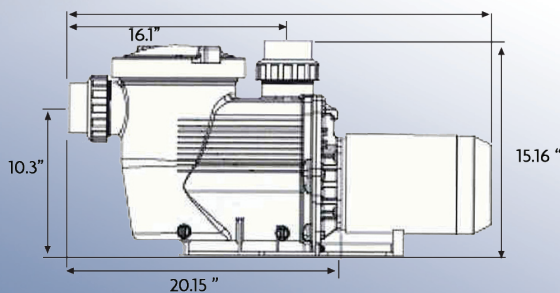

Distribuidor autorizado:

